

INFORMACIÓN TÉCNICA, MODELO:

REMOLQUE TIPO AMPLIROLL 22TON PALMERO





El Remolque Agrícola de 2 ejes Ferrari, diseñado para la instalación de un equipo de gancho, es una solución robusta y eficiente para operaciones palmeras. Su chasis en acero de alta resistencia, estructura reforzada y sistema de enganche seguro garantizan un desempeño confiable en la transferencia de cajas, ofreciendo durabilidad, estabilidad y óptima operación en campo.

FCITR22T



CARACTERÍSTICAS TÉCNICAS PRINCIPALES

| | |
|---------------------------------------|------------------------------|
| Marca: | Ferrari |
| Modelo: | FCITR14T |
| Configuración: | (2) ejes suspensión mecánica |
| Capacidad de carga nominal: | 22 Ton. |
| Modelo del Equipo de gancho: | FL22TON |
| Capacidad máxima de Elevación: | 22 Ton |
| Altura de gancho(H): | 1425/1570 mm |
| Longitud de caja Min-Max (LR): | 5.300 - 7.300 mm |
| Ángulo de volco: | 47° |
| Carrera (s): | 1150 mm |
| Altura de carga: | 1230 mm |
| Velocidad máxima: | 40 km/h. |
| Presión de trabajo: | 300 bar |
| Caudal recomendado: | 100 l/min |



El Remolque Agrícola de 2 ejes Ferrari, diseñado para la instalación de un equipo de gancho, es una solución robusta y eficiente para operaciones palmeras. Su chasis en acero de alta resistencia, estructura reforzada y sistema de enganche seguro garantizan un desempeño confiable en la transferencia de cajas, ofreciendo durabilidad, estabilidad y óptima operación en campo.

FCITR22T

DIMENSIONES APROXIMADAS

| | |
|-----------------------------|---------------------------------|
| Largo carrozable: | 6320 + 1260 punta de lanza (mm) |
| Ancho total: | 2500 mm |
| Altura total: | 1200 mm |
| Peso en vacío (tara) | 6100 kg |



MATERIALES PRINCIPALES

| | |
|------------------------------|---|
| Chasis y ejes: | Longerones reforzados sección 250x100mm |
| Timón: | Amortiguado |
| Distancia entre ejes: | 1550 mm |
| Ejes Ø: | 150 mm, frenos a tambor con sistema neumático |
| Ojillo de tiro | 80 mm |
| Ruedas: | 550/60 R22.5 (llantas no incluidas). |
| Sistema hidráulico | |



El Remolque Agrícola de 2 ejes Ferrari, diseñado para la instalación de un equipo de gancho, es una solución robusta y eficiente para operaciones palmeras. Su chasis en acero de alta resistencia, estructura reforzada y sistema de enganche seguro garantizan un desempeño confiable en la transferencia de cajas, ofreciendo durabilidad, estabilidad y óptima operación en campo.

FCITR22T

CONEXIÓN HIDRÁULICA AL TRACTOR

| | |
|--|-----|
| Volumen aceite de montaje: | 65L |
| Sistema de control por 3 electroválvulas con mando Bobeas base. | |
| Patas de apoyo mecánicas | |
| Funcionamiento de carga /descarga hidráulica | |
| Estabilización adicional en tercer punto | |

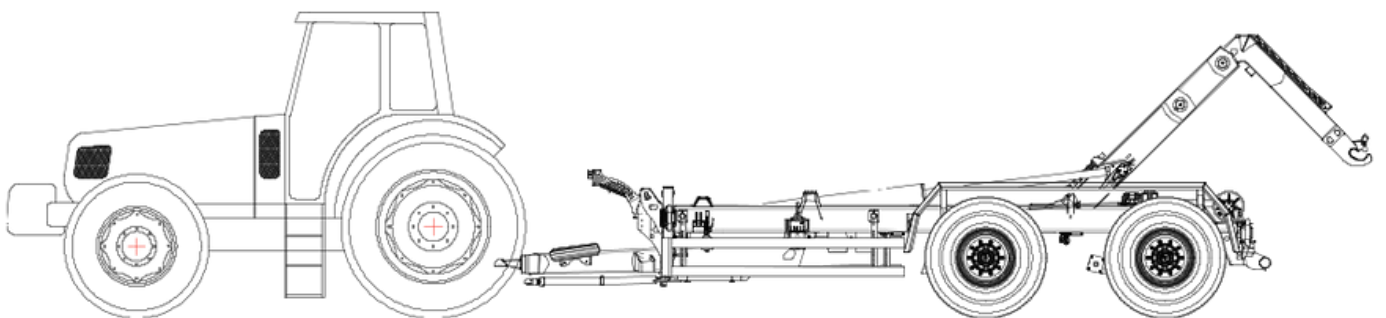

EQUIPAMIENTO INCLUIDO:

| | |
|---|---|
| Porta repuestos | Lateral (1) |
| Guardabarros: | Lamina lisa A-36 3 mm con tubo soporte SCH80 1 ½" |
| Loderas: | En goma neopreno negra. |
| Porta Extintor: | (20 lb) con seguro. |
| Soldadura MIG | |
| Fondo Epóxico anticorrosivo | |
| Pintura acabado poliuretano negro. | |
| Cintas reflectivas según norma de tránsito | |



El Remolque Agrícola de 2 ejes Ferrari, diseñado para la instalación de un equipo de gancho, es una solución robusta y eficiente para operaciones palmeras. Su chasis en acero de alta resistencia, estructura reforzada y sistema de enganche seguro garantizan un desempeño confiable en la transferencia de cajas, ofreciendo durabilidad, estabilidad y óptima operación en campo.

FCITR22T

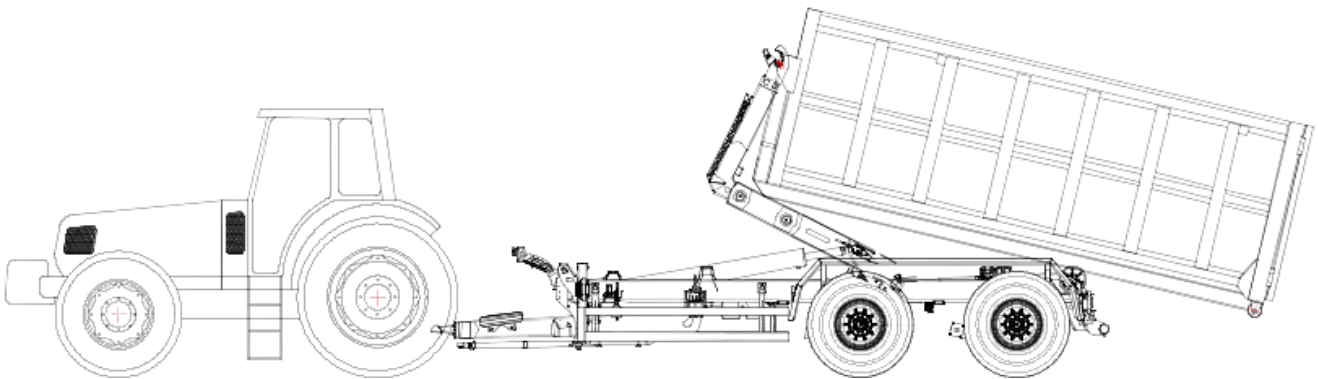

EQUIPAMIENTO NO INCLUIDO

Llantas:

550/60 R22.5 (llantas no incluidas).

Nota: Los pesos y medidas indicados son valores teóricos y podrán ajustarse durante el proceso de fabricación con el fin de optimizar el producto y su funcionamiento.





El Remolque Agrícola de 2 ejes Ferrari, diseñado para la instalación de un equipo de gancho, es una solución robusta y eficiente para operaciones palmeras. Su chasis en acero de alta resistencia, estructura reforzada y sistema de enganche seguro garantizan un desempeño confiable en la transferencia de cajas, ofreciendo durabilidad, estabilidad y óptima operación en campo.

FCITR22T



**FERRARI
CRANE**

Colombia: Calle 4 11 SUR 85 Malambo, Atlántico

Panamá: Provincia de Panamá, Distrito de Panamá, Corregimiento de Juan Díaz, Parque Industrial Domingo Díaz

Venezuela. Carretera Lara - Zulia, Punta Iguana Sur, Parcela N° A4 Flor de la Goajira Maracaibo